

**BASS  
WHAMMY**  
::: DigTech.



## **Owner's Manual**

**BASS WHAMMY  
[POLISH]**

## Gwarancja

W DigiTech® jesteśmy bardzo dumni z naszych produktów i każdy sprzedawany przez nas produkt wspieramy następującą gwarancją:

1. W ciągu dziesięciu dni od daty zakupu zarejestruj się online na stronie [www.digitech.com](http://www.digitech.com), aby potwierdzić ważność tej gwarancji. Niniejsza gwarancja jest ważna tylko w Stanach Zjednoczonych.
2. Firma DigiTech gwarantuje, że ten produkt, zakupiony jako nowy od autoryzowanego sprzedawcy firmy DigiTech w USA i używany wyłącznie na terenie Stanów Zjednoczonych, będzie wolny od wad materiałowych i wykonawczych w warunkach normalnego użytkowania i obsługi. Niniejsza gwarancja jest ważna tylko dla pierwotnego nabywcy i nie podlega przeniesieniu.
3. Odpowiedzialność firmy DigiTech w ramach niniejszej gwarancji ogranicza się do naprawy lub wymiany wadliwych materiałów, które wykazują oznaki wady, pod warunkiem, że produkt zostanie zwrócony do firmy DigiTech Z AUTORYZACJĄ ZWROTU, gdzie wszystkie części i robocizna będą objęte gwarancją przez okres do jednego roku. Numer autoryzacji zwrotu można uzyskać od firmy DigiTech telefonicznie. Firma nie ponosi odpowiedzialności za jakiegokolwiek szkody następcze wynikające z użycia produktu w jakimkolwiek obwodzie lub zestawie.
4. Za dowód zakupu odpowiada konsument. W przypadku jakichkolwiek usług gwarancyjnych należy dostarczyć kopię oryginalnego dowodu zakupu.
5. DigiTech zastrzega sobie prawo do wprowadzania zmian konstrukcyjnych, uzupełnień lub ulepszeń tego produktu bez obowiązku instalowania go na produktach wyprodukowanych wcześniej.
6. Konsument traci korzyści wynikające z niniejszej gwarancji, jeśli główny zespół produktu zostanie otwarty i naruszony przez osobę inną niż certyfikowany technik DigiTech lub jeśli produkt będzie używany przy napięciu zmiennym spoza zakresu sugerowanego przez producenta.
7. Powyższe zastępuje wszelkie inne gwarancje, wyraźne lub dorozumiane, a firma DigiTech nie przyjmuje ani nie upoważnia żadnej osoby do przyjmowania jakichkolwiek zobowiązań lub odpowiedzialności w związku ze sprzedażą tego produktu. W żadnym wypadku firma DigiTech ani jej dealerzy nie ponoszą odpowiedzialności za szkody specjalne lub wtórne ani za jakiegokolwiek opóźnienia w wykonaniu niniejszej gwarancji z przyczyn pozostających poza ich kontrolą.

**UWAGA:** Informacje zawarte w niniejszej instrukcji mogą ulec zmianie w dowolnym momencie bez powiadomienia. Niektóre informacje zawarte w tym podręczniku mogą być również niedokładne z powodu nieudokumentowanych zmian w produkcie lub systemie operacyjnym od czasu ukończenia tej wersji podręcznika. Informacje zawarte w tej wersji instrukcji obsługi zastępują wszystkie poprzednie wersje.

Gratulujemy zakupu nowego pedału Bass Whammy™. Zaprojektowany specjalnie dla basów, Bass Whammy oferuje najnowszą technologię zmiany wysokości tonu DigiTech, klasyczne efekty zmiany wysokości tonu Whammy i funkcję true bypass. Dodany przełącznik Classic/Chords przełącza pomiędzy pojedynczymi nutami i akordowymi trybami Whammy, zapewniając solidne efekty zmiany tonacji.

Interfejs Bass Whammy oferuje te same opcje zmiany wysokości tonu Bass Whammy, do których jesteś przyzwyczajony, a także kilka dodatkowych ustawień zmiany wysokości tonu z jego gitarowego odpowiednika.

Cechy:

- Efekty gięcia Whammy Pitch
- Klasyczny interfejs Whammy
- Przełącznik Klasyczny/Akordy
- Operacja True Bypass
- Wejście MIDI do zdalnego sterowania efektami Whammy
- Dołączony zasilacz

Zawarte elementy:

- Pedał basowy Whammy
- Zasilacz
- Karta informacyjna rejestracji gwarancji

Jeśli czegoś brakuje, należy natychmiast skontaktować się z fabryką.

## Guided Tour

### Detailed Description

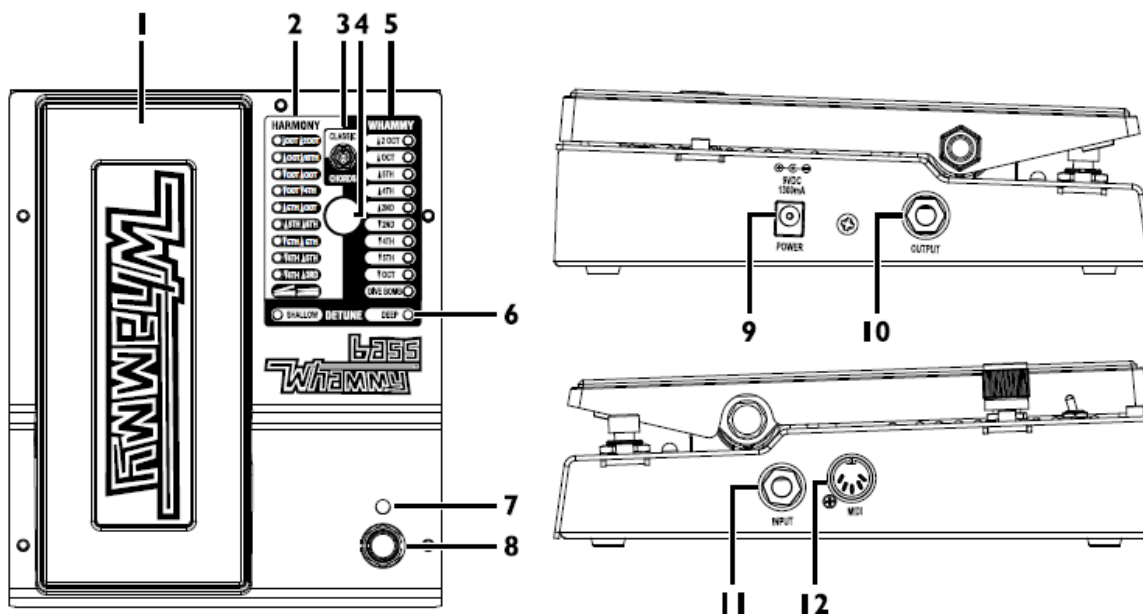

#### 1. Pedał ekspresji

Pedał ten służy do kontrolowania stopnia zgięcia wybranego efektu Harmony, Whammy lub Detune. Kołysanie do przodu (palce w dół) zwiększa stopień wygięcia, podczas gdy kołysanie do tyłu (palce w górę) zmniejsza stopień wygięcia.

#### 2. Diody LED harmonii

Jedna z tych diod LED zaświeci się, gdy wybrany zostanie efekt harmonii. Efekty harmonii mają suchy sygnał dodany do sygnału efektu.

#### 3. Przełącznik klasyczny/akordy

Ten przełącznik przełącza między klasycznym algorytmem Whammy (Classic) a nowoczesnym algorytmem akordowym (Chords). Ustawienie Classic jest idealne do grania pojedynczych nut, podczas gdy ustawienie Chords najlepiej nadaje się do podkręcania pełnych akordów.

#### 4. Pokrętło wyboru

To pokrętło służy do wyboru jednego z efektów Whammy, Harmony lub Detune.

#### 5. Niezwykłe diody LED

Jedna z tych diod LED zaświeci się po wybraniu efektu Whammy. Efekty Whammy nie mają suchego sygnału dodawanego do sygnału efektu.

#### 6. Odstrojenie diod LED

Jedna z tych diod LED zaświeci się po wybraniu efektu Detune. Pedał ekspresji kontroluje ilość sygnału Detune zmieszanego z suchym sygnałem.

#### 7. Dioda LED stanu

Ta dioda LED świeci, wskazując, że efekt jest włączony. Gdy efekt zostanie pominięty, ta dioda LED będzie wyłączona.

#### 8. Przełącznik nożny włączania/wyłączania efektu

Ten przełącznik włącza i wyłącza efekt Whammy, Harmony lub Detune.

#### 9. Wejście zasilania

Podłącz zasilacz do tego gniazda. Nie używaj innego zasilacza niż dołączony zasilacz.

#### 10. Gniazdo wyjściowe

Podłącz to gniazdo do innego wejścia pedału lub wejścia wzmacniacza.

#### 11. Wejście instrumentu

Podłącz instrument do tego gniazda.

## 12. Wejście MIDI

Podłącz zewnętrzne urządzenie MIDI do tego gniazda w celu zdalnego sterowania Bass Whammy.

## Tworzyć połączenia

Pedał Bass Whammy jest niezwykle łatwy w konfiguracji i obsłudze. Wykonaj następujące kroki, aby rozpocząć pracę.

1. Podłącz instrument do gniazda wejściowego Bass Whammy.
2. Podłącz gniazdo wyjściowe Bass Whammy do swojego ulubionego pedału przesterowanego lub do wzmacniacza.
3. Jeśli używasz zewnętrznego urządzenia MIDI do sterowania, podłącz wyjście MIDI z urządzenia MIDI do wejścia MIDI Bass Whammy.
4. Podłącz dołączony zasilacz do gniazdka sieciowego, a drugi koniec do wejścia zasilania Bass Whammy.
5. Włącz wzmacniacz i dostosuj głośność dożądanego poziomu.
6. Użyj przełącznika nożnego włączania/wyłączania efektu, aby włączyć efekt, obróć pokrętkę wyboru, aby wybrać żądany efekt, a następnie potrząśnij pedałem ekspresji.

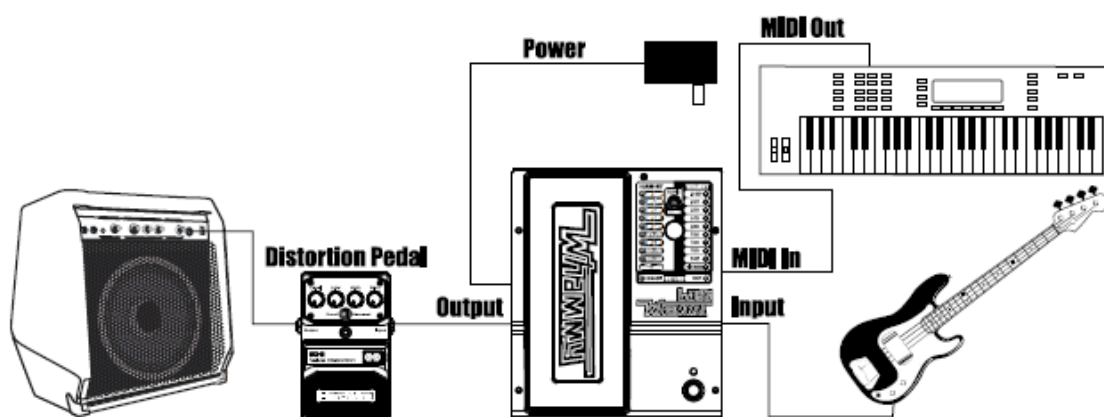

## Efekty

### Efekty Whammy'ego

Ta grupa efektów podniesie sygnał wejściowy w górę lub w dół, w zależności od wybranego ustawienia efektu. Gdy pedał ekspresji jest kołysany w przód i w tył, sygnał będzie się zmieniał od pierwotnego tonu wejściowego (toe up) do tonu określonego przez wybrane ustawienie efektu (toe down).

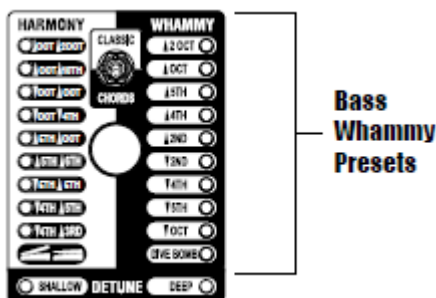

2 OCT UP – Podnosi nutę wejściową o dwie oktawy w górę.

1 OCT UP – Podnosi nutę wejściową o oktawę w górę.

5TH UP – Podnosi nutę wejściową o 7 półtonów (piąty interwał) w górę.

4TH UP – Podnosi nutę wejściową o 5 półtonów (czwarty interwał) w górę.

2ND UP – Podnosi nutę wejściową o 2 półtony (drugi interwał) w górę.

2ND DN – Zagina nutę wejściową o 2 półtony (2. interwał) w dół.

4TH DN – Zagina nutę wejściową o 5 półtonów (czwarty interwał) w dół.

5TH DN – Zagina nutę wejściową o 7 półtonów (5 interwał) w dół.

1 OCT DN – Zagina nutę wejściową o oktawę w dół.

DIVE BOMB – Obniża nutę wejściową o trzy oktawy.

## Efekty harmonii

Ta grupa efektów dodaje harmonii do przychodzącego sygnału. Zarówno dźwięk harmoniczny, jak i sygnał wejściowy są miksowane razem, tak jakby dwa basy grały jednocześnie. Gdy kołyszysz pedałem w przód i w tył, nuta harmonii zmienia się pomiędzy dwoma interwałami określonymi przez wybrane ustawienie efektu, ale sygnał wejściowy pozostaje niezmienny.

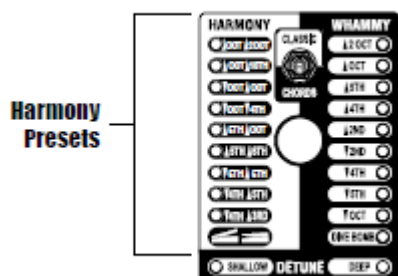

OCT UP/2 OCT UP – Zagina harmonię pomiędzy oktawą powyżej (toe up) i 2 oktawy powyżej (toe down) nuty wejściowej.

OCT UP/10TH UP – Zagina harmonię między oktawą powyżej (toe up) i 10th powyżej (toe down) poniżej wejściowej nuty.

OCT DN/OCT UP – Zagina harmonię między oktawą poniżej (toe up) i oktawą powyżej (toe down) nuty wejściowej.

OCT DN/4TH DN – Zagina harmonię między oktawą poniżej (toe up) a kwartą poniżej (toe down) nuty wejściowej.

5TH UP/OCT UP – Zagina harmonię pomiędzy kwintą powyżej (toe up) i oktawą powyżej (toe down) nuty wejściowej.

5TH UP/6TH UP – Zagina harmonię między kwintą powyżej (toe up) i sekstą powyżej (toe down) nuty wejściowej.

5TH DN/5TH UP – Zagina harmonię między kwintą poniżej (toe up) i kwintą powyżej (toe down) nuty wejściowej.

4TH DN/5TH UP – Zagina harmonię pomiędzy kwartą poniżej (toe up) i kwintą powyżej (toe down) nuty wejściowej.

4TH DN/3RD UP – Zagina harmonię pomiędzy kwartą poniżej (toe up) i tercją wielką powyżej (toe down) nuty wejściowej.

## Efekty rozstrojenia

Ta grupa efektów tworzy kopię sygnału wejściowego, zmienia ton skopiowanego sygnału, a następnie miksuje go z powrotem z oryginalnym sygnałem. Gdy pedał ekspresji jest kołyszany w przód i w tył, zmienia się poziom tego przestrojonego sygnału. Gdy pedał znajduje się w pozycji uniesionej palcem do góry, słychać tylko oryginalny suchy sygnał. Gdy pedał jest wychylany do przodu, więcej przestrojonego sygnału miesza się z suchym sygnałem.

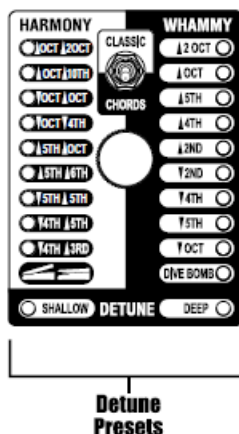

PŁYTKA – Skopiowany sygnał jest nieco rozstrojony w stosunku do oryginalnej tonacji.

DEEP – Skopiowany sygnał jest znacznie odstrojony od oryginalnej tonacji.

## Funkcje MIDI

Bass Whammy posiada wejście MIDI do odbierania przychodzących danych MIDI. Komunikaty MIDI mogą wybrać efekt Whammy i określić, czy efekt jest w stanie aktywnym, czy pominiętym. Komunikaty MIDI CC mogą być następnie używane do sterowania pozycją pedału Bass Whammy Expression.

### Kanał MIDI

Bass Whammy może odbierać komunikaty MIDI na dowolnym lub wszystkich kanałach MIDI. Poniższe kroki opisują procedurę uzyskiwania dostępu do kanału MIDI lub jego zmiany.

1. Odłącz zasilanie od pedału Bass Whammy.

- Naciśnij i przytrzymaj przełącznik nożny włączania/wyłączania efektów podczas ponownego podłączenia zasilania. Jedna z diod LED efektów zacznie migać, wskazując aktualnie wybrany kanał MIDI.
- Korzystając z poniższej tabeli referencyjnej, obróć pokrętkę wyboru, aby wybrać żądany kanał MIDI.
- Ponownie naciśnij przełącznik nożny włączania/wyłączania efektów, aby wyjść z menu ustawień MIDI.

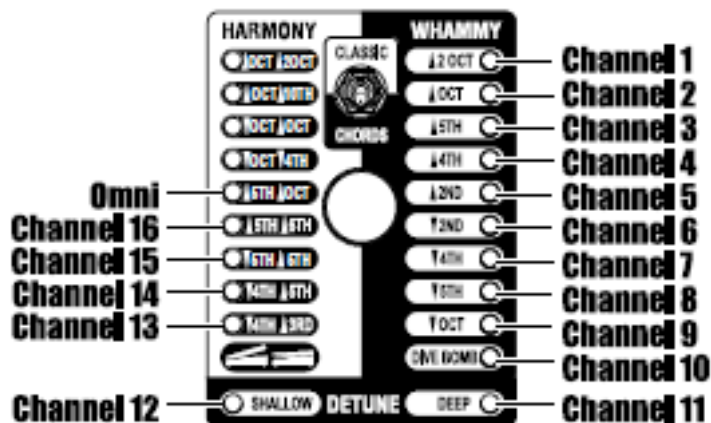

#### Zmiany programu MIDI

Bass Whammy używa poleceń MIDI Program Change do wyboru efektu. Efekty można wybrać w stanie aktywnym lub pominiętym. Poniższe ilustracje przedstawiają mapowania MIDI Program Change dla trybu Classic i trybu Chords.

#### Mapowanie zmian programu efektów MIDI (tryb klasyczny)

Po ustawieniu trybu Classic na poniższej ilustracji przedstawiono polecenia zmiany programu rozpoznawane przez funkcję Bass Whammy oraz odpowiadające im ustawienie efektu i jego stan.

#### MIDI Program Change #

#### MIDI Program Change #

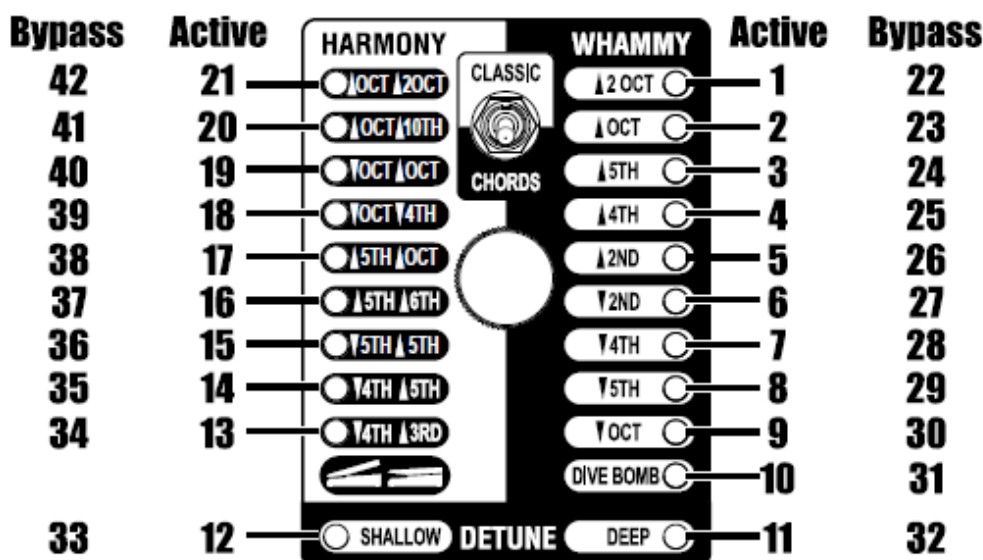

### Mapowanie zmian programu efektów MIDI (tryb akordów)

W przypadku ustawienia trybu Chords na poniższej ilustracji przedstawiono polecenia zmiany programu rozpoznawane przez funkcję Bass Whammy oraz odpowiednie ustawienie efektu i jego stan.

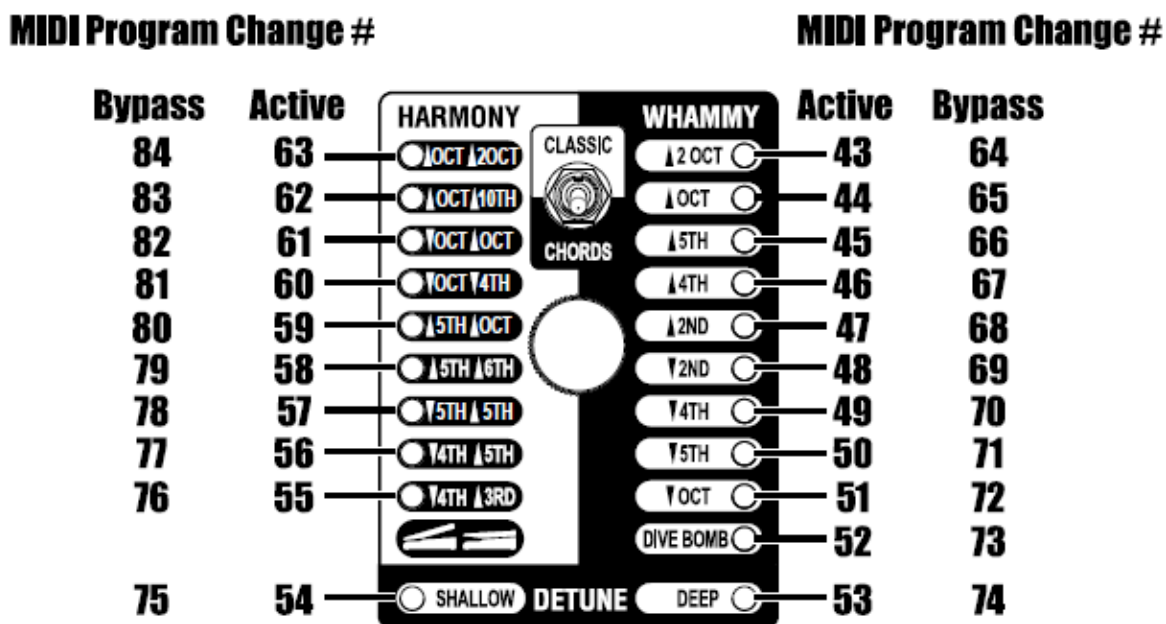

### Ciągła kontrola MIDI

Za pomocą poleceń ciągłego sterowania MIDI można zdalnie sterować pozycją pedału ekspresji Bass Whammy. MIDI CC11 reguluje pozycję pedału ekspresji. Wartość 0 w MIDI CC11 odpowiada pozycji palca w górę, a wartość 127 odpowiada pozycji palca w dół.

### Kalibracja pedału ekspresji

W mało prawdopodobnym przypadku, gdy pedał ekspresji nie reaguje prawidłowo lub nuta nie wygina się lub nie powraca do prawidłowej tonacji, może być konieczna ponowna kalibracja. Poniższe kroki opisują procedurę ponownej kalibracji pedału ekspresji:

1. Odłącz zasilanie od pedału Bass Whammy.
2. Naciśnij i przytrzymaj przełącznik nożny włączania/wyłączania efektów podczas ponownego podłączenia zasilania. Umożliwia to konfigurację MIDI i kalibrację. Poczekaaj, aż jedna z diod LED Whammy, Detune lub Harmony zacznie migać (wskazując aktualnie wybrany kanał MIDI), a następnie zwolnij przełącznik nożny.
3. Co najmniej dwa razy przesuń pedał ekspresji całkowicie do przodu (palcem w dół) i całkowicie do tyłu (palcem do góry). 4 diody Harmony zaświecą się tam i z powrotem (od OCT DN/4TH DN do OCT UP/2 OCT UP), gdy pedał jest kołysany, wskazując, że pedał się kalibruje.
4. Po zakończeniu naciśnij ponownie przełącznik nożny włączania/wyłączania efektów, aby wyjść z ustawień MIDI i kalibracji i powrócić do normalnego działania.

## Specyfikacje

Typ wejścia instrumentalnego: 1/4" niezbalansowane TS

Maksymalny poziom wejściowy: +5 dBu

Impedancja wejściowa: 1 MΩ

Wejście MIDI: 5-stykowe Din

Typ wyjścia: 1/4" niezbalansowane TS

Maksymalny poziom wyjściowy: +10 dBu

Impedancja wyjściowa: 1 kΩ

Częstotliwość próbkowania: 44,1 kHz

Pasma przenoszenia: 20 Hz do 20 kHz

Stosunek sygnału do szumu: > -105 dB (A ważony); ref = maksymalny poziom, szerokość pasma 22 kHz

THD: 0,004% przy 1 kHz; ref = 1 dBu ze wzmocnieniem równym jedności

Konwersja A/D: 24-bitowa

Konwersja cyfrowo-analogowa: 24-bitowa

Zużycie energii: 2,4 W (< 265 mA przy 9 VDC)

Wymagania dotyczące zasilania: Zewnętrzny zasilacz 9 VDC

Zasilacz: PS0913DC-01 (USA, JA, UE)

PS0913DC-02 (AU, Wielka Brytania)

PS0913DC-04 (USA, JA, UE, UA, Wielka Brytania)

Wymiary: 6,5" (szer.) x 7,75" (gł.) x 2,5" (wys.)

Waga przesyłki: 3,6 funta.

DigiTech is a registered trademark of CORTEK Corp.

© 2022 CORTEK Corp. – All rights reserved

Bass Whammy Owner's Manual

WEB: [www.digitech.com](http://www.digitech.com)

SUPPORT: [support@digitech.com](mailto:support@digitech.com)



# INSTRUKCJE DOTYCZĄCE ZGODNOŚCI I BEZPIECZEŃSTWA

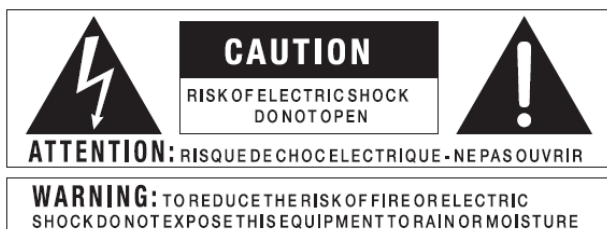

Symbole pokazane powyżej są symbolami akceptowanymi na całym świecie i ostrzegają przed potencjalnymi zagrożeniami związanymi z produktami elektrycznymi. Błyskawica ze strzałką w trójkącie równobocznym oznacza, że wewnątrz urządzenia występują niebezpieczne napięcia. Wykrzyknik w trójkącie równobocznym oznacza konieczność zapoznania się z instrukcją obsługi.

Te symbole ostrzegają, że wewnątrz urządzenia nie ma części, które mogą być serwisowane przez użytkownika. Nie otwieraj urządzenia. Nie próbuj samodzielnie serwisować urządzenia. Powierz wszystkie czynności serwisowe wykwalifikowanemu personelowi. Otwarcie obudowy z jakiegokolwiek powodu spowoduje utratę gwarancji producenta. Nie dopuszczaj do zamoczenia urządzenia. W przypadku wylania płynu na urządzenie należy je natychmiast wyłączyć i oddać do serwisu sprzedawcy. Odłącz urządzenie podczas burzy, aby zapobiec uszkodzeniom.



Poniższe informacje wskazują na użytkowanie na małej wysokości; nie używaj tego produktu powyżej 2000m.

---

## OSTRZEŻENIE DLA TWOJEJ OCHRONY PRZECZYTAJ NASTĘPUJĄCE POSTĘPOWANIE:

ZACHOWAJ NINIEJSZĄ INSTRUKCJĘ.

UWAŻAJ NA WSZYSTKIE OSTRZEŻENIA.

PRZESTRZEGAJ WSZYSTKICH INSTRUKCJI.

Urządzenia nie należy wystawiać na działanie kapiącej lub pryskającej cieczy i nie należy na nim stawiać przedmiotów wypełnionych cieczą, takich jak wazon.

CZYŚCIĆ WYŁĄCZNIE SUCHĄ ŚCIERCZKĄ.

WYŁĄCZNIE DO UŻYTKU WEWNĘTRZNEGO.

NIE BLOKUJ ŻADNYCH OTWORÓW WENTYLACYJNYCH. MONTAŻ ZGODNIE Z INSTRUKCJĄ PRODUCENTA.

NIE NALEŻY INSTALOWAĆ W POBLIŻU ŻADNYCH ŹRÓDEŁ CIEPŁA, TAKICH JAK GRZEJNIKI, REGULATORY CIEPŁA, PIECE LUB INNE URZĄDZENIA (W TYM WZMACNIACZE), KTÓRE WYTWARZAJĄ CIEPŁO.

UŻYWAJ WYŁĄCZNIE OSPRZĘTU/AKCESORIÓW OKREŚLONYCH PRZEZ PRODUCENTA.

ODŁĄCZAJ TO URZĄDZENIE Z GNIAZDA PODCZAS BURZY LUB KIEDY NIEUŻYWANE JEST PRZEZ DŁUŻSZY CZAS.

Nie lekceważ celu bezpieczeństwa spolaryzowanej lub uziemionej wtyczki. Spolaryzowana wtyczka ma dwa bolce, z których jeden jest szerszy od drugiego. Wtyczka z uziemieniem ma dwa bolce i trzeci bolec uziemiający. Szerokie ostrze lub trzeci bolec są zapewnione dla twojego bezpieczeństwa. Jeśli dostarczona wtyczka nie pasuje do Twojego gniazdka, skonsultuj się z elektrykiem w celu wymiany przestarzałego gniazdka.

Chroń przewód zasilający przed nadeptaniem lub ściśnięciem, zwłaszcza w pobliżu wtyczek, wygodnych gniazdek i miejsca, w którym wychodzą z urządzenia.

Używaj tylko ze stojakiem na wózek, wspornikiem statywu lub stołem wskazanym przez producenta lub sprzedawanym wraz z urządzeniem. W przypadku korzystania z wózka należy zachować ostrożność podczas przemieszczania zestawu



wózek/urządzenie, aby uniknąć obrażeń spowodowanych przewróceniem.

Wszystkie czynności serwisowe należy powierzyć wykwalifikowanemu personelowi serwisowemu. Serwisowanie jest wymagane, gdy urządzenie zostało w jakikolwiek sposób uszkodzone, na przykład przewód zasilający lub wtyczka są uszkodzone, na urządzenie wylano płyn lub dostały się do niego przedmioty, urządzenie zostało wystawione na działanie deszczu lub wilgoci, urządzenie nie działa normalnie lub został upuszczony.

**WYŁĄCZNIK/WYŁĄCZNIK ZASILANIA:** Wyłącznik zasilania zastosowany w tym urządzeniu **NIE ODŁĄCZA** połączenia z siecią.

**ODŁĄCZENIE SIECIOWE:** Wtyczka powinna być łatwo dostępna. W przypadku montażu w stojaku lub instalacji, w której wtyczka nie jest dostępna, w instalacji elektrycznej stojaka lub budynku należy zainstalować wielobiegunowy wyłącznik główny z separacją styków wynoszącą co najmniej 3 mm na każdym biegunie.

W przypadku podłączenia do zasilania 240 V należy użyć odpowiedniego przewodu zasilającego z certyfikatem CSA/UL.

---

## DEKLARACJA ZGODNOŚCI

Nazwa producenta: DigiTech

Adres producenta: 59 Hwagok-ro 61gil Gangseo-gu, Seoul 07590 Republika Korei

Deklaruje, że produkt:

Nazwa produktu: Bass Whammy

Opcja produktu: wszystkie

Zgodny z następującymi specyfikacjami produktu:

Kompatybilność elektromagnetyczna: EN 55032:2015+A11:2020, EN 55035:2017+A11:2020, FCC część 15

Dodatkowa informacja:

Niniejszy produkt spełnia wymagania: Dyrektywy EMC 2014/30/UE, Dyrektywy RoHS 2011/65/WE, Dyrektywy WEEE 2002/96/WE, Rozporządzenia WE 278/2009

Kontakt: Twoje lokalne biuro sprzedaży i serwisu DigiTech lub CORTEK Corp. 59 Hwagok-ro 61gil Gangseo-gu, Seul 07590, Republika Korei / support@digitech.com

---

## ZGODNOŚĆ ELEKTROMAGNETYCZNA

To urządzenie jest zgodne z częścią 15 przepisów FCC i specyfikacjami produktu podanymi w Deklaracji zgodności. Działanie podlega następującym dwóm warunkom:

- to urządzenie nie może powodować szkodliwych zakłóceń oraz
- to urządzenie musi akceptować wszelkie odbierane zakłócenia, w tym zakłócenia, które mogą powodować niepożądane działanie.

Należy unikać pracy tego urządzenia w obrębie znacznych pól elektromagnetycznych.

- stosować wyłącznie ekranowane kable połączeniowe.
-



Jeśli chcesz pozbyć się tego produktu, nie mieszaj go z innymi odpadami domowymi. Istnieje oddzielny system zbiórki zużytych produktów elektronicznych zgodnie z przepisami, które wymagają odpowiedniego przetwarzania, odzysku i recyklingu.

Prywatne gospodarstwa domowe w 25 państwach członkowskich UE, w Szwajcarii i Norwegii mogą bezpłatnie zwracać zużyte produkty elektroniczne do wyznaczonych punktów zbiórki lub do sprzedawcy detalicznego (w przypadku zakupu podobnego nowego urządzenia). W przypadku krajów niewymienionych powyżej należy skontaktować się z lokalnymi władzami w celu uzyskania prawidłowej metody utylizacji. W ten sposób zapewnisz, że zużyty produkt zostanie poddany niezbędnej obróbce, odzyskowi i recyklingowi, a tym samym zapobiegiesz potencjalnemu negatywnemu wpływowi na środowisko i zdrowie ludzi.