

**BASS
WHAMMY**
::: DigTech.



Owner's Manual

BASS WHAMMY
[ITALIAN]

Garanzia

Noi di DigiTech® siamo molto orgogliosi dei nostri prodotti e supportiamo ognuno di quelli che vendiamo con la seguente garanzia:

1. Registrarsi online su www.digitech.com entro dieci giorni dall'acquisto per convalidare questa garanzia. Questa garanzia è valida solo negli Stati Uniti.
2. DigiTech garantisce che questo prodotto, se acquistato nuovo da un rivenditore DigiTech autorizzato negli Stati Uniti e utilizzato esclusivamente negli Stati Uniti, è privo di difetti nei materiali e nella lavorazione in condizioni di uso e manutenzione normali. Questa garanzia è valida solo per l'acquirente originale e non è trasferibile.
3. La responsabilità di DigiTech ai sensi della presente garanzia è limitata alla riparazione o alla sostituzione di materiali difettosi che mostrino segni di difetto, a condizione che il prodotto venga restituito a DigiTech CON AUTORIZZAZIONE AL RESO, dove tutte le parti e la manodopera saranno coperte fino a un periodo di un anno. Un numero di autorizzazione alla restituzione può essere ottenuto telefonicamente da DigiTech. L'azienda non sarà responsabile per eventuali danni consequenziali derivanti dall'uso del prodotto in qualsiasi circuito o assemblaggio.
4. La prova d'acquisto è considerata responsabilità del consumatore. Per qualsiasi servizio di garanzia è necessario fornire una copia della ricevuta di acquisto originale.
5. DigiTech si riserva il diritto di apportare modifiche al design o apportare aggiunte o miglioramenti a questo prodotto senza incorrere in alcun obbligo di installazione dello stesso su prodotti fabbricati in precedenza.
6. Il consumatore decade dai benefici della presente garanzia se l'assieme principale del prodotto viene aperto e manomesso da soggetti diversi da un tecnico certificato DigiTech o se il prodotto viene utilizzato con tensioni AC al di fuori del range suggerito dal produttore.
7. Quanto sopra è al posto di tutte le altre garanzie, espresse o implicite, e DigiTech non si assume né autorizza alcuna persona ad assumersi alcun obbligo o responsabilità in relazione alla vendita di questo prodotto. In nessun caso DigiTech o i suoi rivenditori saranno responsabili per danni speciali o consequenziali o per qualsiasi ritardo nell'esecuzione della presente garanzia dovuto a cause indipendenti dalla loro volontà.

NOTA: Le informazioni contenute in questo manuale sono soggette a modifica in qualsiasi momento senza preavviso. Alcune informazioni contenute in questo manuale possono anche essere imprecise a causa di modifiche non documentate nel prodotto o nel sistema operativo da quando questa versione del manuale è stata completata. Le informazioni contenute in questa versione del manuale dell'utente sostituiscono tutte le versioni precedenti.

Congratulazioni per l'acquisto del tuo nuovo pedale Bass Whammy™. Progettato specificamente per i bassi, il Bass Whammy offre la più recente tecnologia di pitch shifting di DigiTech, i classici effetti di pitch bending Whammy e il vero funzionamento di bypass. L'interruttore Classic/Chords aggiunto alterna tra modalità a nota singola e Whammy con accordi, fornendo effetti di pitch shifting solidi come una roccia.

L'interfaccia di Bass Whammy presenta le stesse opzioni di pitch bending legacy di Bass Whammy a cui sei abituato insieme ad alcune impostazioni aggiuntive di pitch bend dalla sua controparte per chitarra.

Caratteristiche:

- Effetti Whammy Pitch Bending
- Interfaccia Whammy classica
- Interruttore classico/accordi
- Funzionamento in vero bypass
- Ingresso MIDI per il controllo remoto degli effetti Whammy
- Alimentatore incluso

Articoli inclusi:

- Pedale basso Whammy
- Alimentazione elettrica
- Scheda informativa sulla registrazione della garanzia

Se manca qualcosa, contattare immediatamente la fabbrica.

Guided Tour

Detailed Description

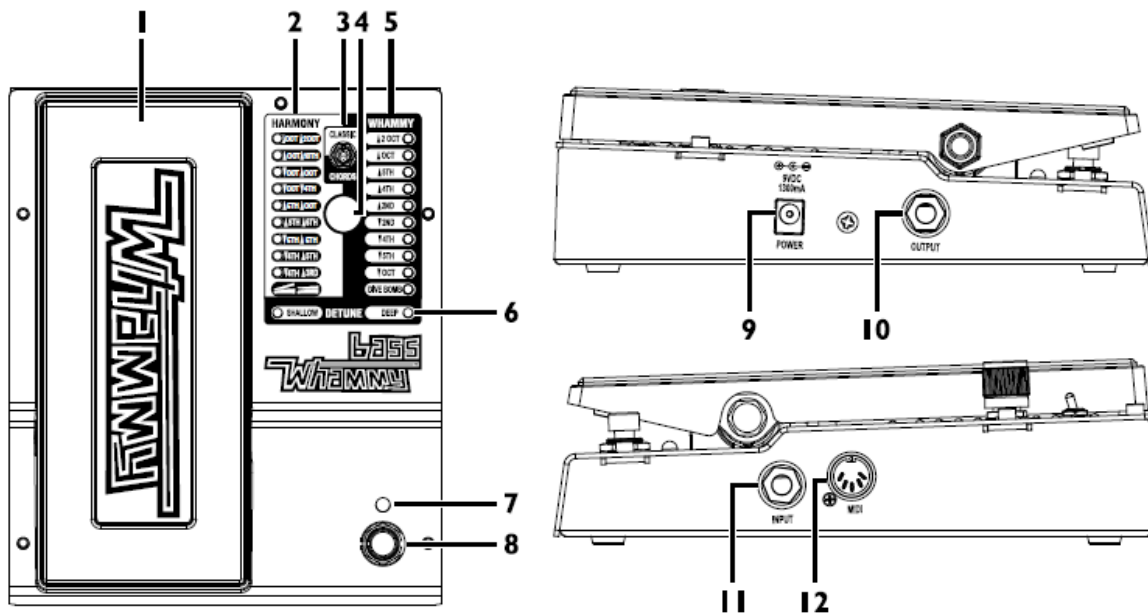

1. Pedale di espressione

Questo pedale viene utilizzato per controllare la quantità di pitch bending dell'effetto Harmony, Whammy o Detune selezionato. Facendolo oscillare in avanti (punta verso il basso) aumenta la quantità di pitch bending mentre dondolandolo indietro (punta verso l'alto) diminuisce la quantità di pitch bending.

2. LED di armonia

Uno di questi LED si illuminerà quando viene selezionato un effetto Harmony. Gli effetti di armonia hanno un segnale dry aggiunto al segnale dell'effetto.

3. Interruttore classico/accordi

Questo interruttore alterna tra il classico algoritmo Whammy (Classic) e il moderno algoritmo cordale (Chords). L'impostazione Classic è ideale per l'esecuzione di note singole, mentre l'impostazione Chords è più adatta per il bending di accordi interi.

4. Manopola di selezione

Questa manopola viene utilizzata per selezionare uno degli effetti Whammy, Harmony o Detune.

5. LED schiacciati

Uno di questi LED si illuminerà quando viene selezionato un effetto Whammy. Gli effetti Whammy non hanno un segnale dry aggiunto al segnale dell'effetto.

6. Detune LED

Uno di questi LED si illuminerà quando viene selezionato un effetto Detune. Il pedale di espressione controlla la quantità di segnale Detune mixato con il segnale dry.

7. LED di stato

Questo LED si accende per indicare che l'effetto è attivo. Quando l'effetto viene bypassato, questo LED sarà spento.

8. Interruttore a pedale On/Off effetto

Questo interruttore attiva e disattiva l'effetto Whammy, Harmony o Detune.

9. Ingresso alimentazione

Collegare l'alimentatore a questo jack. Non utilizzare alimentatori diversi da quello incluso.

10. Jack di uscita

Collegare questo jack a un altro ingresso pedale o all'ingresso di un amplificatore.

11. Ingresso strumento

Collega il tuo strumento a questo jack.

12. Ingresso MIDI

Collegare un dispositivo MIDI esterno a questo jack allo scopo di controllare il Bass Whammy in remoto.

Fare collegamenti

Il pedale Bass Whammy è estremamente facile da configurare e utilizzare. Segui questi passaggi per essere operativo.

1. Collega il tuo strumento al jack di ingresso del Bass Whammy.
2. Collegati dal jack di uscita del Bass Whammy al tuo pedale di distorsione preferito o al tuo amplificatore.
3. Se si utilizza un dispositivo MIDI esterno per il controllo, collegare l'uscita MIDI del dispositivo MIDI all'ingresso MIDI del Bass Whammy.
4. Collegare l'alimentatore incluso a una presa CA e l'altra estremità all'ingresso di alimentazione del Bass Whammy.
5. Accendi l'amplificatore e regola il volume al livello desiderato.
6. Utilizzare l'interruttore a pedale Effect On/Off per attivare l'effetto, ruotare la manopola di selezione per selezionare l'effetto desiderato e muovere il pedale di espressione.

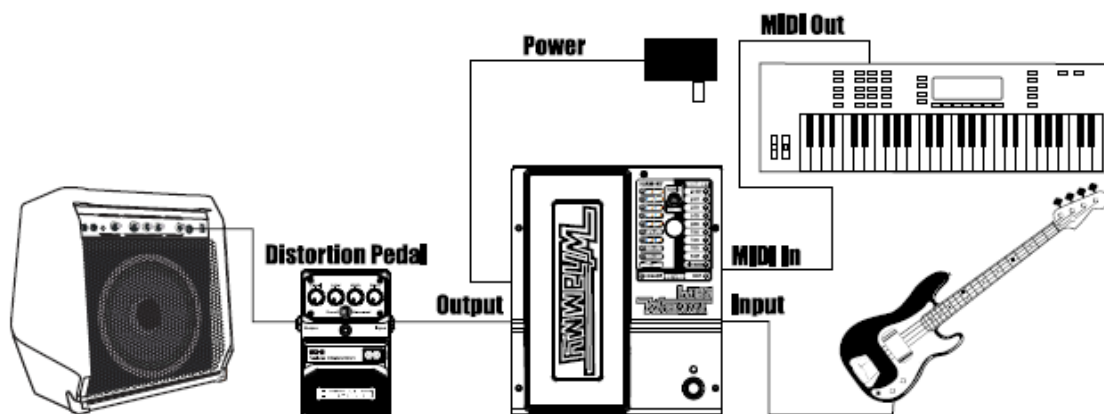

Effetti

Effetti viziosi

Questo gruppo di effetti piegherà il segnale in ingresso verso l'alto o verso il basso a seconda dell'impostazione dell'effetto che hai scelto. Quando il pedale di espressione viene mosso avanti e indietro, il segnale passerà dall'intonazione di ingresso originale (toe up) all'intonazione specificata dall'impostazione dell'effetto selezionata (toe down).

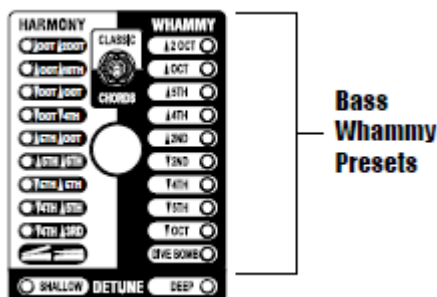

2 OCT UP – Alza di due ottave la nota inserita.

1 OCT UP – Alza di un'ottava la nota inserita.

5TH UP – Alza la nota in ingresso di 7 semitoni (5° intervallo).

4TH UP – Alza la nota in ingresso di 5 semitoni (4° intervallo).

2ND UP – Alza la nota in ingresso di 2 semitoni (2° intervallo).

2ND DN – Piega la nota in ingresso di 2 semitoni (2° intervallo) verso il basso.

4TH DN – Piega la nota in ingresso di 5 semitoni (4° intervallo) verso il basso.

5TH DN – Piega la nota in ingresso di 7 semitoni (quinto intervallo) verso il basso.

1 OCT DN – Piega la nota in ingresso di un'ottava verso il basso.

DIVE BOMB – Piega la nota in ingresso di tre ottave verso il basso.

Effetti di armonia

Questo gruppo di effetti aggiunge un'armonia al segnale in ingresso. Sia la nota armonica che il segnale in ingresso vengono mixati insieme come se due bassi suonassero simultaneamente. Mentre muovi il pedale avanti e indietro, la nota armonica si piega tra due intervalli specificati dall'impostazione dell'effetto selezionato, ma il segnale in ingresso rimane invariato.

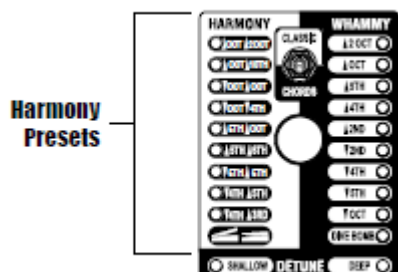

OCT UP/2 OCT UP – Piega l'armonia tra un'ottava sopra (toe up) e 2 ottave sopra (toe down) la nota inserita.

OCT UP/10TH UP – Piega l'armonia tra un'ottava sopra (toe up) e una decima sopra (toe down) sotto la nota inserita.

OCT DN/OCT UP – Piega l'armonia tra un'ottava sotto (toe up) e un'ottava sopra (toe down) la nota in ingresso.

OCT DN/4TH DN – Piega l'armonia tra un'ottava sotto (toe up) e una quarta sotto (toe down) la nota in ingresso.

5TH UP/OCT UP – Piega l'armonia tra una quinta sopra (toe up) e un'ottava sopra (toe down) la nota inserita.

5TH UP/6TH UP – Piega l'armonia tra una quinta sopra (toe up) e una sesta sopra (toe down) la nota inserita.

5TH DN/5TH UP – Piega l'armonia tra una quinta sotto (toe up) e una quinta sopra (toe down) la nota in ingresso.

4TH DN/5TH UP – Piega l'armonia tra una quarta sotto (toe up) e una 5th sopra (toe down) la nota di ingresso.

4TH DN/3RD UP – Piega l'armonia tra una quarta sotto (toe up) e una terza maggiore sopra (toe down) la nota in ingresso.

Effetti di desintonizzazione

Questo gruppo di effetti crea una copia del segnale in ingresso, sposta l'intonazione del segnale copiato, quindi lo mixa nuovamente con il segnale originale. Quando il pedale di espressione viene mosso avanti e indietro, il livello di questo segnale stonato viene modificato. Con il pedale in posizione puntata, si sente solo il segnale dry originale. Quando il pedale viene spostato in avanti, una parte maggiore del segnale scordato viene mixata con il segnale dry.

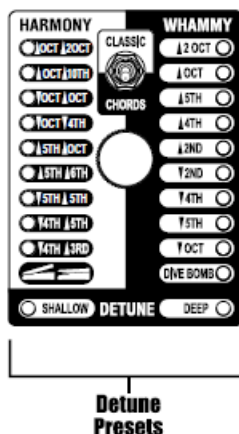

SHALLOW – Il segnale copiato è leggermente scordato rispetto all'intonazione originale.

DEEP – Il segnale copiato è sostanzialmente scordato rispetto all'intonazione originale.

Funzioni MIDI

Il Bass Whammy dispone di un ingresso MIDI per la ricezione dei dati MIDI in ingresso. I messaggi MIDI possono selezionare un effetto Whammy e impostare se l'effetto è in uno stato attivo o bypassato. I messaggi MIDI CC possono quindi essere utilizzati per controllare la posizione del pedale di espressione Bass Whammy.

Canale MIDI

Il Bass Whammy può ricevere messaggi MIDI su uno o tutti i canali MIDI. I passaggi seguenti descrivono la procedura per accedere o modificare il canale MIDI.

1. Scollegare l'alimentazione dal pedale Bass Whammy.

2. Tieni premuto l'interruttore a pedale Effect On/Off mentre ricollegli l'alimentazione. Uno dei LED degli effetti inizierà a lampeggiare indicando il canale MIDI attualmente selezionato.
3. Utilizzando la tabella di riferimento sottostante, ruotare la manopola di selezione per selezionare il canale MIDI desiderato.
4. Premi di nuovo l'interruttore a pedale Effect On/Off per uscire dal menu di configurazione MIDI.

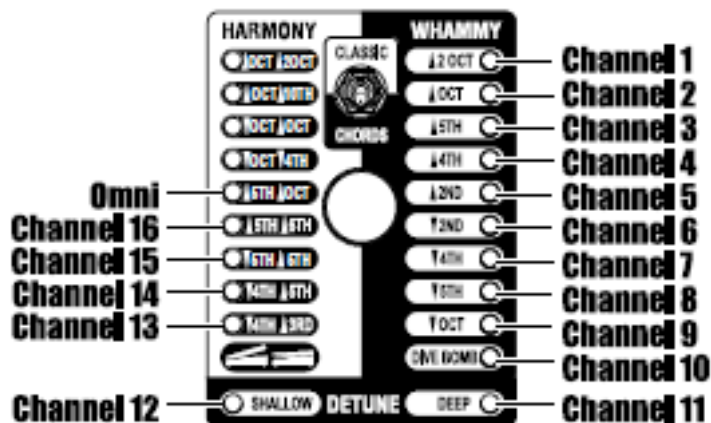

Cambiamenti di programma MIDI

Il Bass Whammy utilizza i comandi MIDI Program Change per la selezione degli effetti. Gli effetti possono essere selezionati in uno stato attivo o bypassato. Le seguenti illustrazioni mostrano le mappature MIDI Program Change per la modalità Classic e la modalità Chords.

Effetti MIDI Program Change Mapping (modalità classica)

Quando è impostato in modalità Classic, l'illustrazione seguente delinea i comandi Program Change riconosciuti dal Bass Whammy e l'impostazione dell'effetto corrispondente e il suo stato.

MIDI Program Change

MIDI Program Change

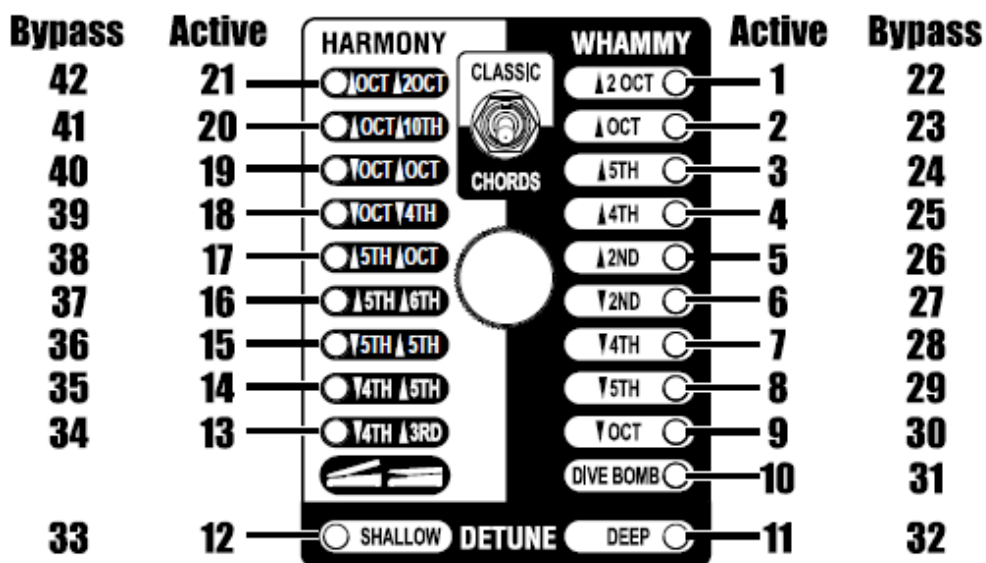

Effetti MIDI Program Change Mapping (modalità accordi)

Quando è impostato in modalità Chords, l'illustrazione seguente delinea i comandi Program Change riconosciuti dal Bass Whammy e l'impostazione dell'effetto corrispondente e il suo stato.

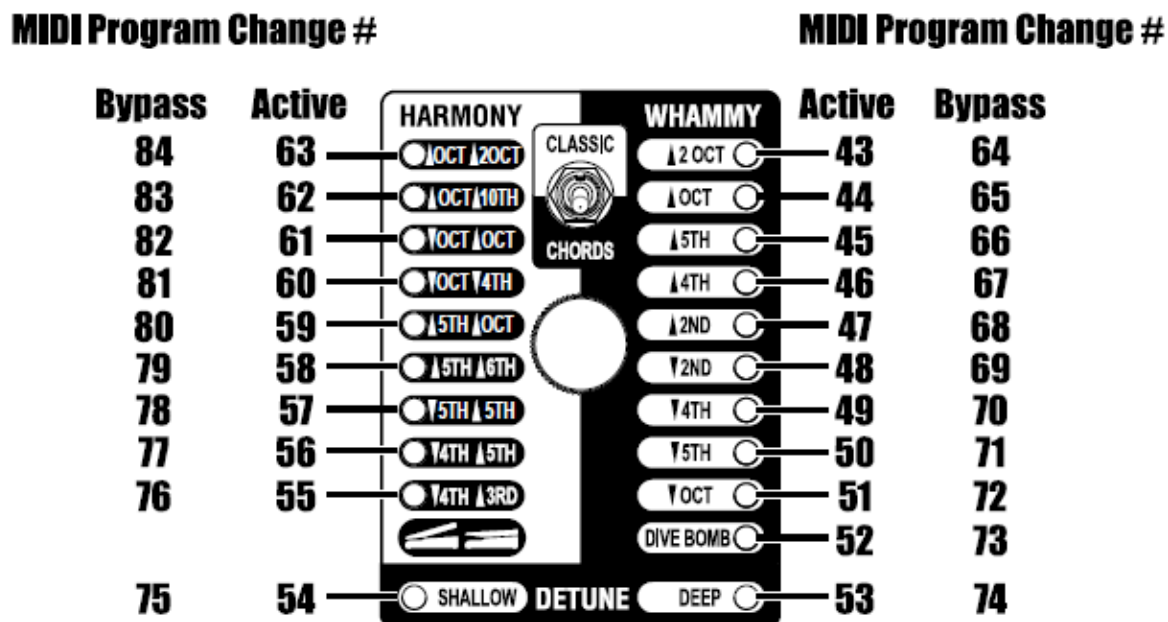

Controllo continuo MIDI

Utilizzando i comandi di controllo continuo MIDI, la posizione del pedale di espressione di Bass Whammy può essere controllata a distanza. MIDI CC11 regola la posizione del pedale di espressione. Un valore di 0 su MIDI CC11 corrisponde a una posizione di convergenza e un valore di 127 corrisponde a una posizione di divergenza.

Calibrare il pedale di espressione

Nell'improbabile eventualità che il pedale di espressione non risponda correttamente o che la nota non si pieghi o non ritorni al tono corretto, potrebbe essere necessario ricalibrarlo. I seguenti passaggi delineano la procedura per la ricalibrazione del pedale di espressione:

1. Scollegare l'alimentazione dal pedale Bass Whammy.
2. Tieni premuto l'interruttore a pedale Effect On/Off mentre ricollegli l'alimentazione. Questo abilita MIDI e Calibration Setup. Attendere che uno dei LED Whammy, Detune o Harmony inizi a lampeggiare (indicando il canale MIDI attualmente selezionato), quindi rilasciare l'interruttore a pedale.
3. Muovi il pedale di espressione completamente in avanti (punta verso il basso) e completamente indietro (punta verso l'alto) almeno due volte. I 4 LED Harmony si accenderanno avanti e indietro (da OCT DN/4TH DN a OCT UP/2 OCT UP) mentre il pedale viene oscillato, indicando che il pedale è in fase di calibrazione.
4. Al termine, premere nuovamente l'interruttore a pedale Effect On/Off per uscire dalla configurazione MIDI e Calibration e tornare al funzionamento normale.

Specifiche

Tipo di ingresso strumento: 1/4" TS non bilanciato

Livello di ingresso massimo: +5 dBu

Impedenza di ingresso: 1 M Ω

Ingresso MIDI: Din a 5 pin

Tipo di uscita: 1/4" TS non bilanciato

Livello di uscita massimo: +10 dBu

Impedenza di uscita: 1 k Ω

Frequenza di campionamento: 44,1 kHz

Risposta in frequenza: da 20 Hz a 20 kHz

Rapporto segnale/rumore: > -105 dB (ponderato A); ref = livello massimo, larghezza di banda 22 kHz

THD: 0,004% a 1 kHz; ref = 1 dBu con guadagno unitario

Conversione A/D: 24 bit

Conversione D/A: 24 bit

Consumo energetico: 2,4 Watt (< 265 mA a 9 V CC)

Requisiti di alimentazione: adattatore esterno da 9 V CC

Adattatore di alimentazione: PS0913DC-01 (USA, JA, UE)

PS0913DC-02 (AU, Regno Unito)

PS0913DC-04 (Stati Uniti, Giappone, UE, Australia, Regno Unito)

Dimensioni: 6,5" (L) x 7,75" (P) x 2,5" (A)

Peso di spedizione: 3,6 libbre.

DigiTech is a registered trademark of CORTEK Corp.

© 2022 CORTEK Corp. – All rights reserved

Bass Whammy Owner's Manual

WEB: www.digitech.com

SUPPORT: support@digitech.com

CONFORMITÀ E ISTRUZIONI DI SICUREZZA

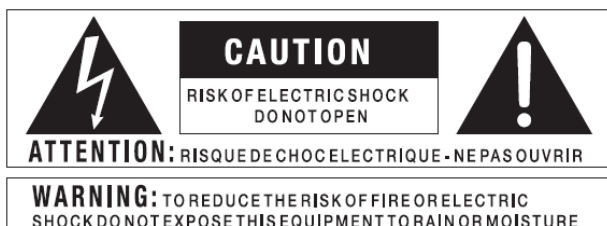

I simboli mostrati sopra sono simboli accettati a livello internazionale che avvertono di potenziali pericoli con i prodotti elettrici. Il lampo con la punta della freccia in un triangolo equilatero indica che all'interno dell'unità sono presenti tensioni pericolose. Il punto esclamativo in un triangolo equilatero indica che è necessario che l'utente faccia riferimento al manuale dell'utente.

Questi simboli avvertono che non ci sono parti riparabili dall'utente all'interno dell'unità. Non aprire l'unità. Non tentare di riparare l'unità da soli. Rivolgersi a personale qualificato per tutta la manutenzione. L'apertura del telaio per qualsiasi motivo invaliderà la garanzia del produttore. Non bagnare l'unità. Se viene versato del liquido sull'unità, spegnerla immediatamente e portarla da un rivenditore per l'assistenza. Scollegare l'unità durante i temporali per evitare danni.



Quanto segue è indicativo di un utilizzo a bassa quota; non utilizzare questo prodotto sopra i 2000 m.

AVVERTENZA PER LA TUA PROTEZIONE LEGGERE QUANTO SEGUE:

CONSERVARE QUESTE ISTRUZIONI.

OSSERVARE TUTTE LE AVVERTENZE.

SEGUIRE TUTTE LE ISTRUZIONI.

L'apparecchio non deve essere esposto a gocciolamenti o spruzzi di liquidi e nessun oggetto pieno di liquido, come vasi, deve essere posto sull'apparecchio.

PULIRE SOLO CON UN PANNO ASCIUTTO.

SOLO PER USO INTERNO.

NON OSTRUIRE NESSUNA DELLE APERTURE DI VENTILAZIONE. INSTALLARE SECONDO LE ISTRUZIONI DEL PRODUTTORE.

NON INSTALLARE VICINO A FONTI DI CALORE COME RADIATORI, REGOLATORI DI CALORE, STUFE O ALTRI APPARECCHI (COMPRESI GLI AMPLIFICATORI) CHE PRODUCONO CALORE.

UTILIZZARE SOLO COMPONENTI/ACCESSORI SPECIFICATI DAL PRODUTTORE.

SCOLLEGARE QUESTO APPARECCHIO DURANTE TEMPESTE DI LAMPO O QUANDO NON UTILIZZATO PER LUNGI PERIODI DI TEMPO.

Non annullare lo scopo di sicurezza della spina polarizzata o con messa a terra. Una spina polarizzata ha due lamelle, una più larga dell'altra. Una spina con messa a terra ha due lame e un terzo polo di messa a terra. La lama larga o il terzo polo sono forniti per la tua sicurezza. Se la spina fornita non è adatta alla presa, consultare un elettricista per la sostituzione della presa obsoleta.

Proteggere il cavo di alimentazione dall'essere calpestato o schiacciato, in particolare in corrispondenza di spine, prese di servizio e nel punto in cui escono dall'apparecchio.

Utilizzare solo con il carrello, la staffa del treppiede o il tavolo specificati dal produttore o venduti con l'apparecchio. Quando si utilizza un carrello, prestare attenzione quando si sposta la combinazione carrello/apparecchio per evitare lesioni dovute al ribaltamento.



Rivolgersi a personale di assistenza qualificato per tutti gli interventi di assistenza. L'assistenza è necessaria quando l'apparecchio è stato danneggiato in qualsiasi modo, ad esempio il cavo di alimentazione o la spina sono danneggiati, è stato versato del liquido o sono caduti oggetti all'interno dell'apparecchio, l'apparecchio è stato esposto a pioggia o umidità, non funziona normalmente, o è stato eliminato.

INTERRUTTORE DI ACCENSIONE/SPEGNIMENTO: L'interruttore di alimentazione utilizzato in questo apparecchio NON interrompe il collegamento dalla rete elettrica.

SCOLLEGAMENTO DELLA RETE: La spina deve rimanere facilmente utilizzabile. Per il montaggio su rack o l'installazione in cui la spina non è accessibile, nell'impianto elettrico del rack o dell'edificio deve essere incorporato un interruttore di rete onnipolare con una separazione dei contatti di almeno 3 mm in ciascun polo.

Se collegato a un'alimentazione a 240 V, per questa alimentazione deve essere utilizzato un cavo di alimentazione certificato CSA/UL idoneo.

DICHIARAZIONE DI CONFORMITÀ

Nome del produttore: DigiTech

Indirizzo del produttore: 59 Hwagok-ro 61gil Gangseo-gu, Seoul 07590 Repubblica di Corea

Dichiara che il prodotto:

Nome del prodotto: Bass Whammy

Opzione prodotto: tutto

Conforme alle seguenti specifiche del prodotto:

EMC: EN 55032:2015+A11:2020, EN 55035:2017+A11:2020, FCC Parte 15

Informazione supplementare:

Il presente prodotto è conforme ai requisiti di: Direttiva EMC 2014/30/UE, Direttiva RoHS 2011/65/CE, Direttiva WEEE 2002/96/CE, Regolamento CE 278/2009

Contatto: l'ufficio vendite e assistenza DigiTech locale o CORTEK Corp. 59 Hwagok-ro 61gil Gangseo-gu, Seoul 07590, Repubblica di Corea / support@digitech.com

COMPATIBILITÀ ELETTROMAGNETICA

Questo dispositivo è conforme alla parte 15 delle norme FCC e alle specifiche del prodotto indicate nella Dichiarazione di conformità. Il funzionamento è soggetto alle seguenti due condizioni:

- questo dispositivo non può causare interferenze dannose e
- questo dispositivo deve accettare qualsiasi interferenza ricevuta, comprese le interferenze che potrebbero causare un funzionamento indesiderato.

Evitare il funzionamento di questa unità all'interno di campi elettromagnetici significativi.

- utilizzare solo cavi di interconnessione schermati.
-



Se si desidera smaltire questo prodotto, non mescolarlo con i rifiuti domestici generici. Esiste un sistema di raccolta differenziata per i prodotti elettronici usati in conformità con la legislazione che richiede un adeguato trattamento, recupero e riciclaggio.

Le abitazioni private nei 25 stati membri dell'UE, in Svizzera e in Norvegia possono restituire gratuitamente i loro prodotti elettronici usati a strutture di raccolta designate o a un rivenditore (se ne acquista uno nuovo simile). Per i Paesi non menzionati sopra, contattare le autorità locali per un corretto metodo di smaltimento. In questo modo ti assicurerai che il tuo prodotto smaltito subisca il trattamento, il recupero e il riciclaggio necessari e quindi prevenga potenziali effetti negativi sull'ambiente e sulla salute umana.